



## CARACTERÍSTICAS DE PRODUCTO

Línea	Congelador CH 100
Referencia Industrial	16.1009.13.00
Código EAN	7705191043814
Tipo de aparato	Chest Freezer
Volumen Bruto	97,0 L
Volumen Almacenamiento	97,0 L
Clasificación Congelador	(- 18°C) * ** *
Clasificación Refrigerador	5°C
Acabados	Blanco

Temperatura de trabajo	Hasta 32 °C
Consumo específico	0,22 Wh / Litros
Capacidad comercial	3.42 Pies Cúbicos
Tensión / Frecuencia	115 V / 60 Hz
Capacidad de congelamiento	5,0 Kg / 24 h
Consumo de energía	15,6 KWh / mes
Corriente Nominal	1,1 A
Potencia Nominal	75 W
Gas refrigerante	R600a
Gas espumante	Ciclopentano
Controles	Termostato mecánico dual
Tipo de descongelación	Manual
Sistema de enfriamiento	Directo
Sistema de condensación	Skin condenser
Puertas	Simple puerta
Accesorios	Canastilla (1und)
Manijas	Externa plástica
Iluminación interior	Tipo LED 2 W
Display	No
Publicidad	No
Rodachinas	2 und
Patas niveladoras	2 und
Dimensiones empaque	57,5 cm X 49,5 cm X 88,0 cm (F x P x A)
Empaque (local)	Base / tapa EPS, caja cartón
Empaque (exportación)	Base / tapa EPS, caja cartón
Peso Neto Kg	25 Kg
Peso Bruto Kg	28 Kg
Dimensión Neta	55,5 cm x 47,6 cm x 84,6 cm (F x P x A)

## VENTAJAS COMPETITIVAS

Chapa de seguridad
2 Patas niveladoras y 2 rodachinas para facilitar su desplazamiento
Gabinete interno y externo en lámina galvanizada prepintada
Condensador interno que facilita la limpieza
Sistema dual de temperaturas (refrigerador y congelador)
Empaque compresión removible para facilitar su limpieza
Bajo nivel de ruido
Iluminación tipo LED
Canastilla de gran resistencia

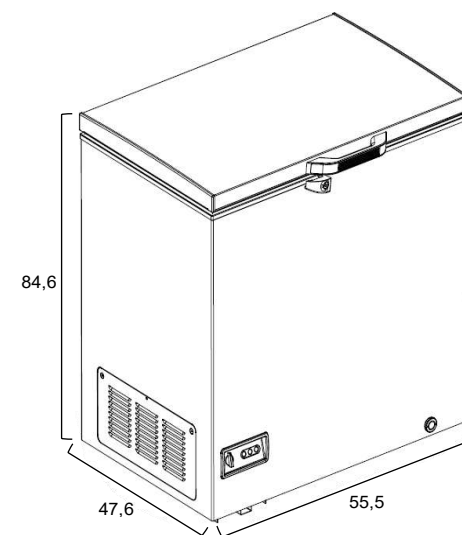

Dimensiones en cm